

Portes sectionnelles résidentielles

■ ■ ■ duo

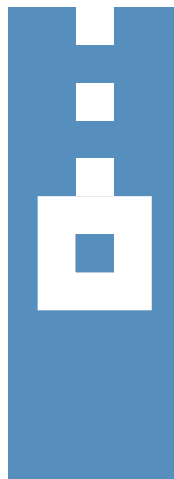

Portes sectionnelles réside



■ Pourquoi choisir
**les portes
sectionnelles DUO ?**

Une porte qui s'intègre à tous les types de garage, vous offrant un choix de finitions, de couleurs et d'accessoires modernes et fonctionnels ainsi qu'un confort de pose et de réglage optimum.

ISEA vous présente DUO, des portes sectionnelles pensées pour l'habitat et intégrant des solutions techniques éprouvées dans l'industrie.





Avec une porte de garage ISEA, vous optez pour un confort d'utilisation et une fiabilité maximum, il est toujours agréable de savoir son garage en sécurité et fermé ceci sans souci de fonctionnement.

Les portes DUO répondent à toutes les exigences actuelles dans ce domaine, une fabrication sur mesure au millimètre ou en dimensions standard.



Nouvelles normes européennes

Depuis le 1^{er} mai 2005, la norme NF EN 13241-1 est applicable sur l'ensemble des fermetures industrielles, commerciales et domestiques.

Elle remplace définitivement la norme française NF P 25-362.

Avec cette nouvelle norme, les produits doivent être testés et certifiés par un laboratoire notifié. Vous êtes installateur ? Vous devez dorénavant exiger de votre fabricant une attestation de conformité CE. **Dans le cas contraire, votre responsabilité est engagée.**

Alors, ne vous contentez pas des apparences : quand vous choisissez votre fabricant, même si il a l'air très solide, assurez-vous que ses produits sont certifiés CE. C'est le cas de tous les produits ISEA France.

Travaillez avec des produits certifiés, travaillez en confiance avec ISEA France.

Sécurité

Les portes DUO sont testées et certifiées suivant les exigences de sécurité strictes de la norme européenne.

La collection

6 finitions disponibles

Le tablier des panneaux est composé en tôle d'acier sur les deux côtés. Les panneaux sont injectés de mousse polyuréthane sans CFC sur une épaisseur de 42 mm. Les portes DUO sont donc parfaitement rigides et garantissent une véritable isolation thermique.

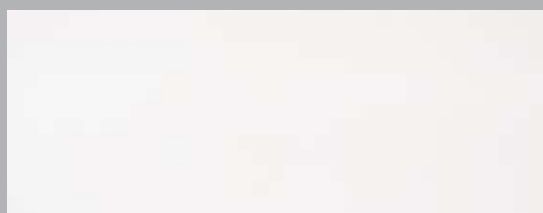

Le panneau polygrain lisse blanc



Le panneau rainuré stucco blanc



Le panneau à cassettes veiné blanc



Le panneau lisse chêne foncé



Le panneau rainuré chêne foncé



Le panneau à cassettes veiné chêne doré



Les articulations entre sections ont été conçues pour éviter tout risque de pincement pendant le mouvement du tablier.



Les finitions

Vous avez le choix !

Différentes finitions sont disponibles suivant l'architecture de votre maison, la protection durable contre les intempéries grâce aux matériaux galvanisés et au revêtement à base de polyester sur les deux côtés.

- Finition panneaux blancs
- Finition panneaux couleur faux bois
- Finition couleur au choix (suivant palette RAL)
- Finition NO LIMIT
- Finition Anti-graffiti

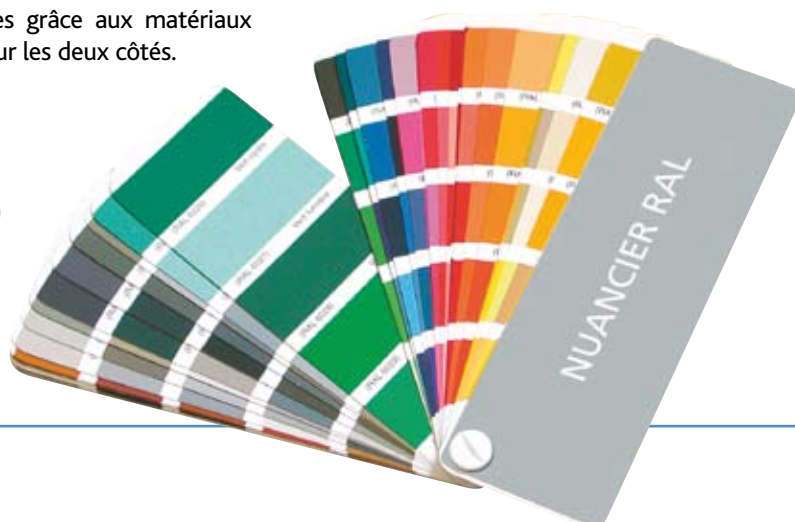

Options

Hublots



Soleil levant Hublot double paroi constituée d'une face extérieure en polycarbonate et d'une face intérieure en plexiglas. Résiste aux UV. Dimensions : 531 x 364 mm. Disponible en lisse ou grainé.



Croisillon



Losange



Sans motifs

Hublot Inox



Poignée Alu



Grille de ventilation



Chatière





OPTIONS	DUO 160	DUO 100
Panneau polygrain lisse blanc	⊙	⊙
Panneau rainuré stucco blanc	⊙	⊙
Panneau à cassettes veiné blanc	⊙	⊙
Panneau lisse chêne foncé	⊙	⊙
Panneau rainuré chêne foncé	⊙	⊙
Panneau à cassettes veiné chêne doré	⊙	⊙
Panneau lisse couleur RAL au choix	⊙	⊙
Panneau rainuré couleur RAL au choix	⊙	⊙
Panneau cassette couleur RAL au choix	⊙	⊙
Finition No Limit	⊙	⊙
Finition anti-tag	⊙	⊙
Portillon de service incorporé au tablier	X	X
Portillon de service adjacent	⊙	⊙
Hublot rond inox	⊙	⊙
Hublot blanc croisillon	⊙	⊙
Hublot blanc soleil levant	⊙	⊙
Hublot blanc losange	⊙	⊙
Hublot marron croisillon 8003/2014	⊙	⊙
Hublot marron losange	⊙	⊙
Hublot marron soleil levant	⊙	⊙
Vitrage lexan translucide	⊙	⊙
Vitrage plexi grainé	⊙	⊙
Grille de ventilation blanche	⊙	⊙
Chatière blanche	⊙	⊙
Suspente long. 500 mm x 2	▼	▼
Serrure	⊙	⊙
Verrou (porte manuelle)	⊙	▼
Imposte	⊙	⊙
Motorisation	⊙	⊙
Éclairage temporisé (porte motorisée)	▼	▼
Manceuvre de secours extérieur	⊙	⊙
Commande par émetteur 2 fonctions	⊙	⊙
Commande par émetteur 4 fonctions	⊙	⊙
Commande par émetteur fixe (pose intérieure)	⊙	⊙
Commande par digicode radio	⊙	⊙
Commande par bouton à clé extérieure	⊙	⊙
Photocellule de sécurité	⊙	⊙
Prédisposition moteur MARANTEC	▼	▼
Récepteur MARANTEC	⊙	⊙



Des options pour une offre vraiment complète, configurez votre porte !

X : impossible
 ⊙ : option
 ▼ : série

Automatismes

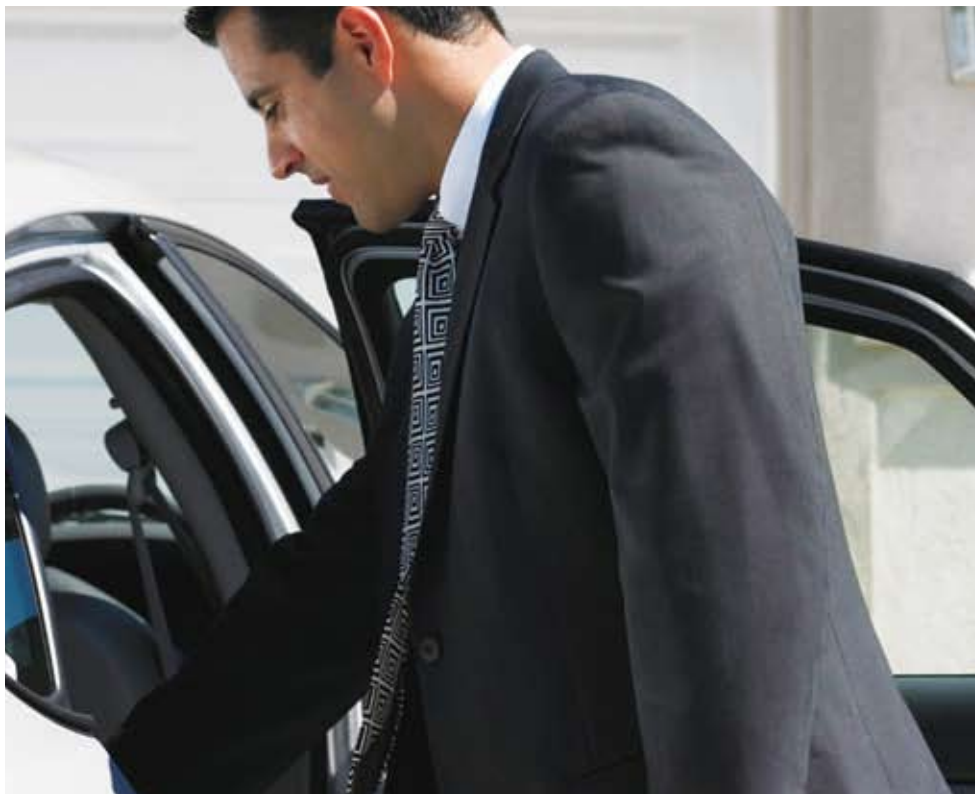

Nos opérateurs de portes de garage répondent à toutes les exigences actuelles dans ce domaine. Une sécurité maximum et une qualité optimale sont les garants d'un parfait fonctionnement. Une technologie de pointe conforme aux dernières normes, une fiabilité absolue.

La particularité très agréable des opérateurs Marantec est leur faculté à effectuer des démarrages et des arrêts progressifs dans les deux sens de la marche.

Notre moteur est équipé d'un dispositif d'arrêt automatique réagissant instantanément au moindre obstacle gênant la manœuvre de la porte en provoquant un arrêt immédiat puis une reverse d'environ 20 cm.

Même sur porte fermée, sur toute tentative d'intrusion, le dispositif anti-effraction contrôlé électroniquement entre en jeu.

■ ■ ■ Marques de moteurs

L'association d'une porte manuelle et d'une motorisation devient compliquée ! En effet suivant les nouvelles directives européennes le produit complet, porte et motorisation, doit être certifié par un organisme notifié.

Pour simplifier cette démarche auprès des installateurs, nous avons réalisé et certifié nos portes avec les plus importants motoristes du marché.



Digicode radio



Émetteur radio



Moteur speed



Isea France met le turbo avec son nouveau moteur Speed. Élégant, sobre et surtout deux fois plus rapide qu'un moteur classique, Speed comblera les plus exigeants sur le chapitre des performances.

Avec sa vitesse d'ouverture record, il remporte tous les suffrages face à son rival de toujours, le portillon.

Speed est disponible à un tarif ultra compétitif. Consultez-nous !

Contacteur à clés



Cellule



■ **Moteur tirant**



Encombrements

■ Linteau standard DUO 160

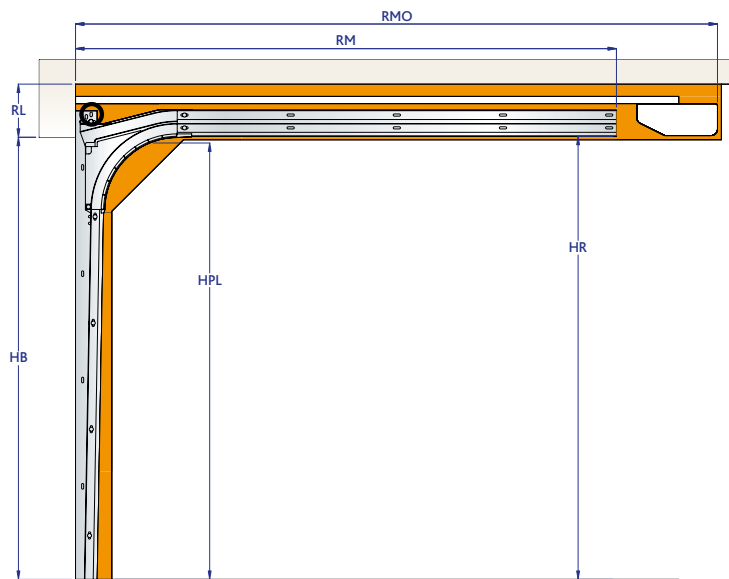

■ Encombrement standard DUO 160

Hauteur de baie (HB)			Porte manuelle			Porte motorisée		
	EC	HR	RL	HPL	RM	RL	HPL	RMO*
1 800	80	1 790	160	1 640	2 250	160	1 800	3 300
1 900	80	1 890	160	1 740	2 350	160	1 900	3 300
2 000	80	1 990	160	1 840	2 450	160	2 000	3 300
2 100	80	2 090	160	1 940	2 550	160	2 100	3 300
2 200	80	2 190	160	2 040	2 650	160	2 200	3 300
2 300	80	2 290	160	2 140	2 750	160	2 300	3 550
2 400	80	2 390	160	2 240	2 850	160	2 400	3 550
2 500	80	2 490	160	2 340	2 950	160	2 500	3 550

Largeur de baie maxi : 5 000 mm.

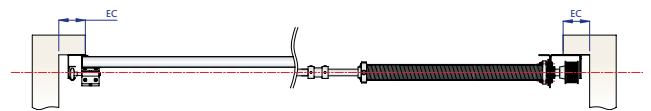

■ Linteau réduit DUO 100

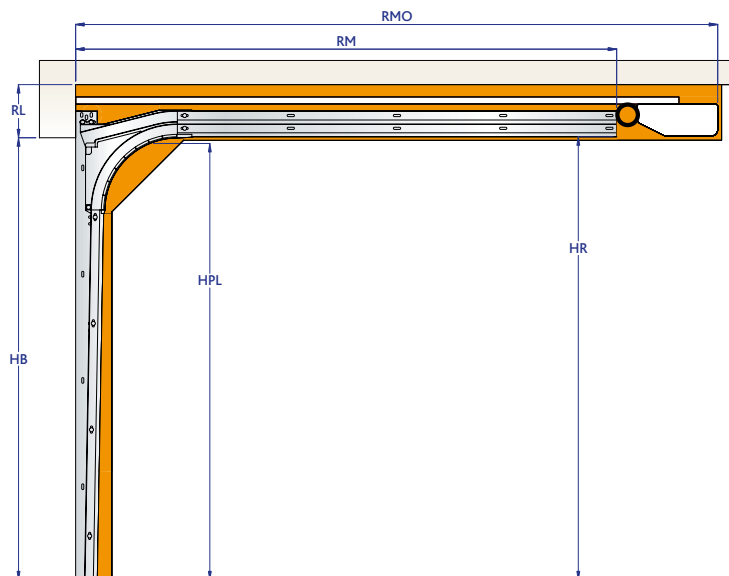

■ Encombrement réduit DUO 100

Hauteur de baie (HB)			Porte manuelle			Porte motorisée		
	EC	HR	RL	HPL	RM	RL	HPL	RMO*
1 800	120	1 730	100	1 540	2 490	130	1 750	3 300
1 900	120	1 830	100	1 640	2 930	130	1 850	3 300
2 000	120	1 930	100	1 740	2 930	130	1 950	3 300
2 100	120	2 030	100	1 840	2 930	130	2 050	3 550
2 200	120	2 130	100	1 940	2 930	130	2 150	3 550
2 300	120	2 230	100	2 040	3 370	130	2 250	4 300
2 400	120	2 330	100	2 140	3 370	130	2 350	4 300
2 500	120	2 430	100	2 240	3 370	130	2 450	4 300

Largeur de baie maxi : 3 500 mm.

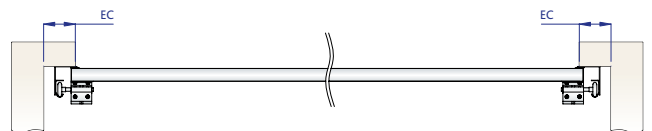

Pour faciliter l'intégration de ces produits aux différents types d'architectures, la porte DUO vous est proposée en deux déclinaisons :

- une version standard DUO 160 avec ligne de ressorts avant, pour une configuration offrant une retombée de linteau classique (RL mini 160 mm),
- une version compacte DUO 100 avec ligne de ressorts arrière pour s'adapter aux configurations les plus exigeantes, avec un encombrement minimum (RL mini 130 mm en version motorisée, RL mini 100 mm en version manuelle).

EC : écoinçon
 RL : retombée de linteau
 HR : hauteur sous rails
 HPL : hauteur de passage libre
 RM : refoulement manuel
 RMO* : refoulement motorisé (moteur Marantec)

Étanchéité au sol

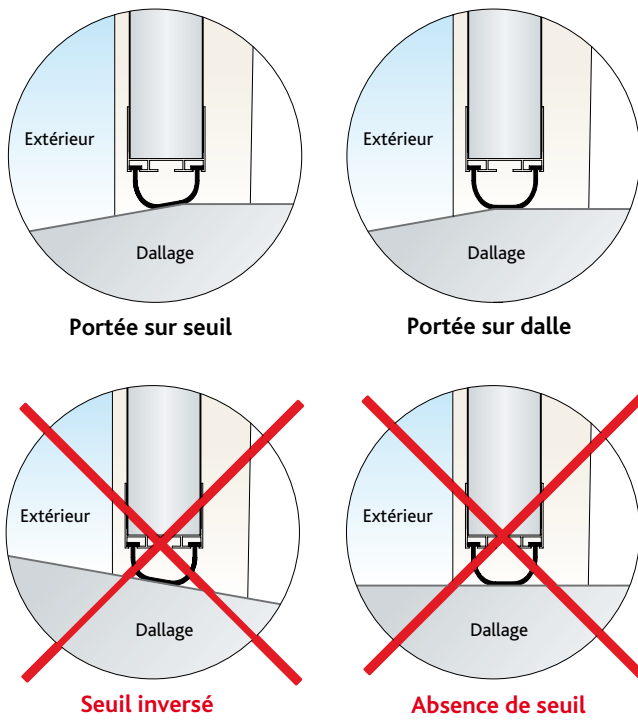

Afin d'assurer une bonne liaison au sol et de limiter les entrées d'air et de poussières, l'ensemble des portes de la gamme DUO est équipé d'un joint déformable en caoutchouc EPDM.

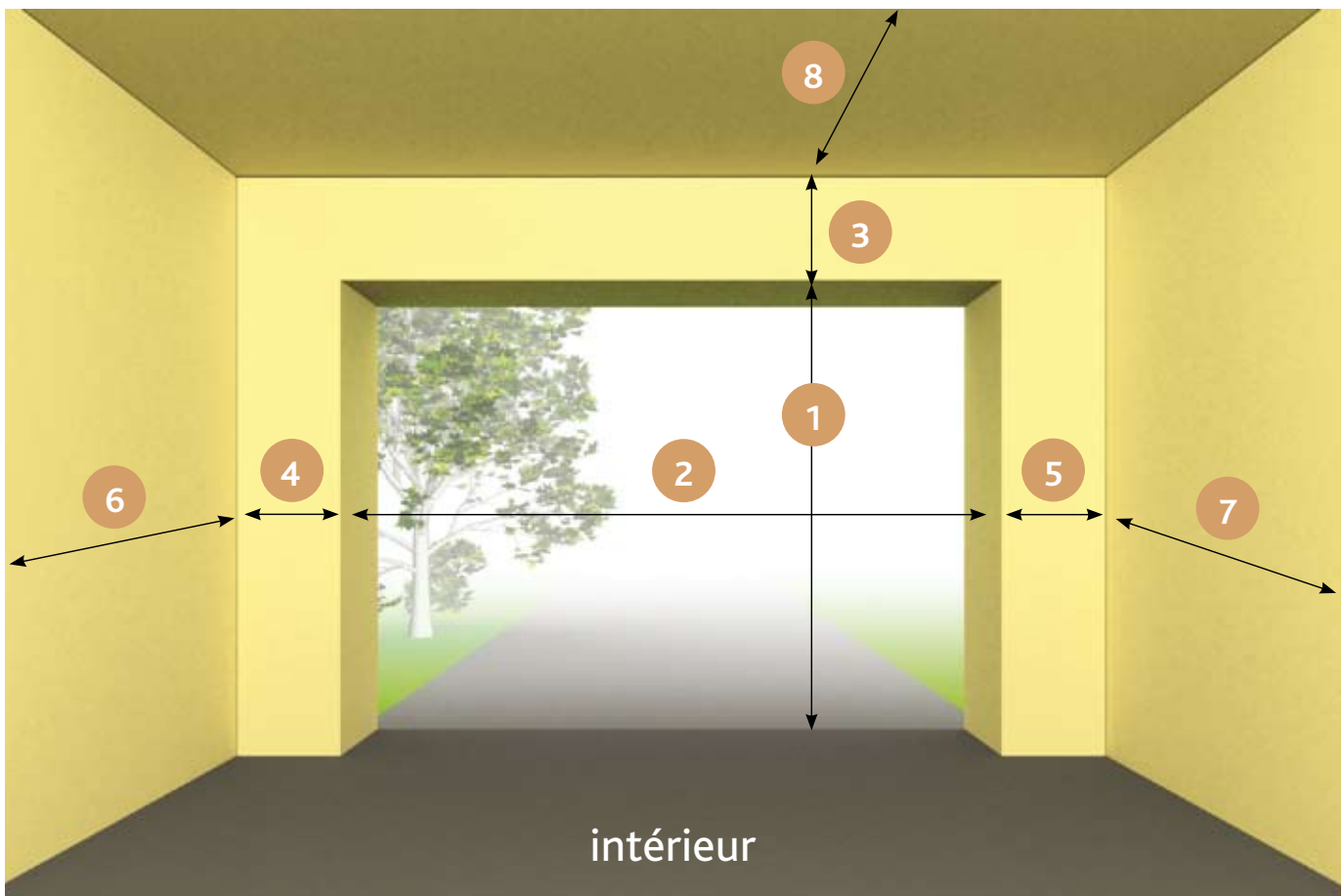



ISEA France est l'un des leaders français dans la fabrication de fermetures industrielles et commerciales.

ISEA France, c'est 30 ans d'expérience et 3 sites en France pour une capacité de production de 15 000 portes.

Nous élaborons les développements techniques en collaboration avec nos clients et leur offrons notre support tout au long du cycle de fabrication, jusqu'à l'installation de nos produits.

Les produits ISEA France sont utilisés dans de nombreux domaines d'applications et dans des secteurs aussi différents que l'industrie, le commerce et l'habitat.

- Portes sectionnelles industrielles
- Portes sectionnelles domestiques
- Rideaux métalliques
- Grilles à enroulement
- Grilles extensibles
- Niveleurs de quais
- Sas d'étanchéité
- Équipements de quais
- Portes souples



Route de Valence ■ 38360 Noyarey (Grenoble)
Tél. 04 76 53 99 99 ■ Fax 04 76 53 95 16
www.isea-france.fr

